



**DŽONI
PLAST**
by EUROTERM



KATALOG

PROIZVODA



Majevičkih brigada kvart 52, broj 32,
76311 Dvorovi - Bijeljina, RS - BIH

Preduzeće DŽONI PLAST osnovano je sa idejom da domaćem i stranom tržištu ponudi kvalitetne proizvode izrađene od polietilena visoke gustine (HDPE) i polipropilena (PP) najnovijom tehnologijom ekstruzionog spiralnog namotavanja u kombinaciji sa ekstruzionim zavarivanjem plastičnih masa. Sama ideja i tehnologija, inicirana je od firme EUROTERM d.o.o. koja je svoje dugogodišnje iskustvo u proizvodnji plastičnih elementa proširila kroz partnerstvo sa novim i atraktivnim proizvodnim programom u firmi DŽONI PLAST.



Naš proizvodni program se sastoji od:

- **Spiralno motane plastične cijevi (Spiral Cijevi - kanalizacione, ventilacione, cijevi za transport opasnih i agresivnih materija...)**
- **Plastične šahte (šahte za kanalizaciju pod pritiskom, šahte za umirivanje toka vode, kanalizacione, vodomjerne, ventilske, kablovske, prepumpne šahte – crpne stanice)**
- **plastični rezervoari (nadzemni, ukopni, transportni – cisterne, procesni, plastične septičke jame...)**
- **plastične kace**
- **uređaji za tretman i prečišćavanje otpadnih voda (separatori mineralnih ulja i naftnih derivata, separatori kuhinjskih masti, biološki prečištači, rezervoari za taloženje – taložnici, plastični rezervoari za prihvatanje otpadnih voda...)**
- **elementi procesne opreme (plastični procesni rezervoari, reaktori, taložnici, plastični skruberi – apsorberi...)**
- **plastične posude specijalnih oblika i namjena i specijalni proizvodi (plastične kade, kontejneri i tankvane, plastični ventilacioni elementi i ventilacione cijevi, plastični pontoni, čamci i plutajući elementi...)**

Kvalitet i ekološka prihvatljivost ove vrste materijala i proizvoda opšte je poznata kao pouzdana i dugotrajna zamjena za standardne proizvode i materijale posebno gdje je potrebna velika otpornost i postojanost na hemijske i atmosferske uticaje na materijal u kojima se transportuje ili skladišti tečnost.

SPIRALNO MOTANE PLASTIČNE CIJEVI (SPIRAL CIJEVI)

Spiral cijevi se proizvode u opsegu nominalnih dimenzija, unutrašnji prečnik ID od Ø300 do Ø3000 mm, u dužinama do 4,0 m i to:

- Cijevi profilisanog zida
- Cijevi punog zida
- Kombinovane cijevi





Ove cijevi svojim kvalitetom i konstrukcijom u potpunosti odgovaraju specifičnim potrebama izgradnje kanalizacionih i odvodnih sistema. Tehnologija spiralnog motanja daje mogućnost izrade tzv. kombinovanih cijevi, koje omogućavaju kombinovanje cijevi za transport tečnosti pod pritiskom (cijev punog zida) i cijevi namijenjene ukopavanju (cijev profilisanog zida). Konstrukcija ovih cijevi je takva da osnovni puni sloj prima opterećenje od unutrašnjeg pritiska, a “nadogradnja” u vidu profilisanog zida prima opterećenje na cijev od strane tla.

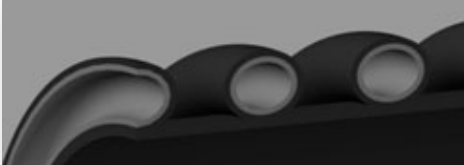

Najčešća primjena ovih cijevi je:

- Cjevovodi za transport industrijskih otpadnih voda
- Fekalne kolektore – fekalnu kanalizaciju
- Kišnu kanalizaciju
- Ventilacioni cjevovodi
- Podvodne kanalizacione ispuste
- Dimnjake za otpadne gasove
- Navodnjavanje, odvodnjavanje ili drenažne cijevi
- Mini hidro-elektreane

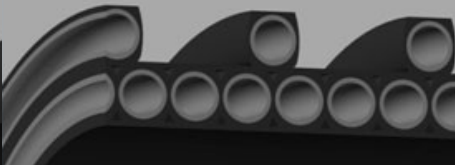
▼ IZGLEDE I OZNAKE PROFILA

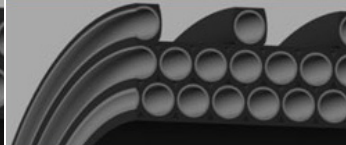
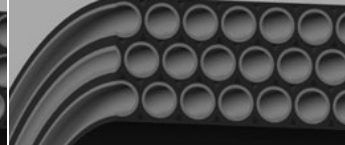
			
PR 4Q-30/A120	PR 5C-30/A110	PR 5D-50/A250	
PR 5Q-30/A120	PR 5C-30/A80	PR 5D-50/A200	
PR 5Q-30/A90	PR 5C-50/A150	PR 5D-50/A150	
PR 4Q-50/A120	PR 5C-50/A120	PR 5D-50/A120	
PR 5Q-50/A120	PR 5C-50/A90	PR 5D-50/A90	
PR 5Q-50/A90	PR 8C-50/A90	PR 7D-50/A90	
	PR 10C-50/A90		
			
PR 5R-305	PR 5D-305	PR 5T-50/A250	PR 4T-504
PR 4R-504	PR 4D-504	PR 5T-50/A200	PR 5T-505
PR 5R-505	PR 5D-505	PR ST-50/A150	PR 6T-506
PR 7R-507	PR 6D-506	PR ST-50/A120	PR 7T-507
	PR 7D-507	PR ST-50/A90	

▼ KLASSE KRUTOSTI

Unutrašnji prečnik cijevi D (mm)	SN1	SN2	SN4	SN8	SN16
	Profil	Profil	Profil	Profil	Profil
300	PR 4Q-30/A120	PR 4Q-30/A120	PR 4Q-30/A120	PR 4Q-30/A120	PR 5Q-30/A120
400	PR 4Q-30/A120	PR 4Q-30/A120	PR 4Q-30/A120	PR 5Q-30/A120	PR 5Q-30/A80
500	PR 4Q-30/A120	PR 4Q-30/A120	PR 4Q-30/A120	PR 5Q-30/A110	PR 5Q-50/A120
600	PR 4Q-30/A120 PR 4Q-30/	PR 4Q-30/A120	PR 4Q-50/A120	PR 5Q-50/A120	PR 5Q-50/A150
700	A120	PR 5Q-30/A120	PR 5Q-50/A120	PR 5Q-50/A90	PR 8C-50/A90
800	PR 4Q-50/A120	PR 4Q-50/A120	PR 5Q-50/A120	PR 5Q-50/A120	PR 4R-504
900	PR 4Q-50/A120	PR 5Q-50/A120	PR 5Q-50/A150	PR 8C-50/A90	PR 7R-507
1000	PR 4Q-50/A120	PR 5Q-50/A120	PR 5Q-50/A120	PR 4R-504	PR 5Q-50/A250
1200	PR 5Q-50/A120	PR 5Q-50/A150	PR 10C-50/A90	PR 7R-507	PR 5Q-50/A90
1300	PR 5Q-50/A120	PR 5Q-50/A120	PR 4R-504	PR 5D-50/A250	PR 4D-504
1500	PR 5Q-50/A120	PR 10C-50/A90	PR 7R-507	PR 5D-50/A90	PR 7D-507
1600	PR 5Q-50/A120	PR 4R-504	PR 5D-50/A250	PR 7D-50/A90	PR 5T-50/A200
1800	PR 8Q-50/A90	PR 7R-507	PR 5D-50/A150	PR 6D-506	PR 4T-504
2000	PR 4R-504	PR 5D-50/A250	PR 5D-50/A90	PR 5T-50/A200	PR 7T-507
2300	PR 7R-507	PR 5D-50/A150	PR 6D-506	PR 5T-505	
2500	PR 5D-50/A250	PR 5D-50/A90	PR 5T-50/A200	PR 6T-506	
3000	PR 5D-50/A250	PR 6D-506	PR 4T-504		

PLASTIČNE ŠAHTE

Kanalizacione plastične šahte (Reviziona okna) su praktično neizostavni sastavni elementi kanalizacionih sistema, bez obzira da li je u pitanju fekalna, kišna ili drenažna kanalizacija. Reviziona šahte se, u kanalizacionim sistemima, uglavnom postavljaju na specifičnim tačkama cjevovoda. To su generalno mjesta gdje cjevovod mijenja pravac, nagib ili prečnik cjevovoda, kao i mjesta gdje se cjevovod „račva” tj. mjesta gdje se više cijevi spaja u jednu tačku.

Proizvodimo nekoliko različitih vrsta spiralnih šahti, u zavisnosti od njihove namjene i to:

- **Kanalizacione šahte**
- **Prepumpne šahte**
- **Zaštitne šahte**
- **Ublažavajuće šahte**

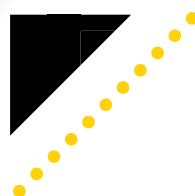

PLASTIČNI REZERVOARI (PLASTIČNE KACE)



Plastični rezervoari se izrađuju kombinacijom tehnologije spiralnog ekstruzionog motanja i ekstruzionog zavarivanja polietilena (HDPE) ili propilena (PP), zapremine do 20.000 litara i nazivnog prečnika do Ø3.000 mm. Zahvaljujući izuzetnim karakteristikama materijala koje koristimo (postojanost, otpornost na hemijske i atmosferske uticaje, otpornost na UV zračenje, dozvoljen kontakt sa hranom, ne odaju i ne upijaju mirise, nemaju uticaja na sadržaj kao ni na okolinu, otpornost na abraziju...) i konstruktivnim mogućnostima, našli su široku primjenu u gotovo svim oblastima života i granama privrede:

- **vodosnabdijevanje – skladištenje pijaće i tehničke vode**
- **industrija – skladištenje hemikalija, praškastih, zrnastih i rasutih materijala, prihvati i skladištenje otpadnih voda i opasnih materija**
- **skladištenje mineralnih ulja i naftnih derivata, skladištenje farmaceutskih preparata, glikola i antifrizna, deterdženata i tečnih sapuna, procesni rezervoari i reaktori – miješanje i doziranje supstanci i slično**
- **zaštita životne sredine – postrojenja za preradu otpadnih voda, prihvat i tretman otpadnih voda (septičke jame, separatori ulja i masti, bio-prečištači i bio-septičke jame), tretman otpadnih gasova (skruberi, apsorberi...)**
- **postrojenja za pred-tretman pijaće vode – skladištenje i doziranje supstanci za neutralizaciju, dezinfekciju vode i slično**
- **poljoprivreda i prehrambena industrija – navodnjavanje, skladištenje tečnih i čvrstih mineralnih đubriva, skladištenje žitarica, stočne hrane, fermentacija voća i povrća, skladištenje prehrambenih sirovina za proizvodnju hrane, pića i slično**

Najčešća primjena ovih cijevi je:

- **Vertikalni otvoreni rezervoari – kace – tip A**
- **Vertikalni zatvoreni nadzemni plastični rezervoari – tip B**
- **Horizontalni plastični rezervoari – tip C**
- **Termoizolovani plastični rezervoari – tip D**
- **Plastični rezervoari sa duplim zidom (duplim plaštom) – tip E**
- **Vertikalni plastični rezervoari za ukopavanje – tip F**
- **Elipsasti plastični rezervoari – tip G**
- **Četvrtasti plastični rezervoari – plastične kade**
- **Plastične posude i rezervoari specijalnih oblika**



KACE – VERTIKALNI OTVORENI REZERVOARI – TIP A

Koriste se prvenstveno za fermentaciju voća (u proizvodnji rakije, vina, sirćeta...), konzerviranje povrća (kišljenje kupusa i spremanje zimnice), zatim za skladištenje vode, raznih hemikalija, praškastih i zrnastih materijala, žitarica, stočne hrane, ulja (suncokretovog, maslinovog, sojinog...) i slično.

▼ DIMENZIJE I ZAPREMINE

Zapremina (lit.)	Prečnik D (mm)	Visina H (mm)
250	600	900
350	700	910
500	800	1.000
700	900	1.100
1.000	1.000	1.270
1.500	1.200	1.330
2.000	1.300	1.510
2.500	1.500	1.420
3000	1.500	1.700
	1.600	1.500
4000	1.800	1.575
5000	1.800	1.960
	2.000	1.600
6000	2.000	1.910
7000	2.000	2.230
	2.300	1.690
8000	2.000	2.550
	2.300	1.930
10.000	2.000	3.200
10.000	2.300	2.400
12.500	2.500	2.550
15.000	2.500	3.050

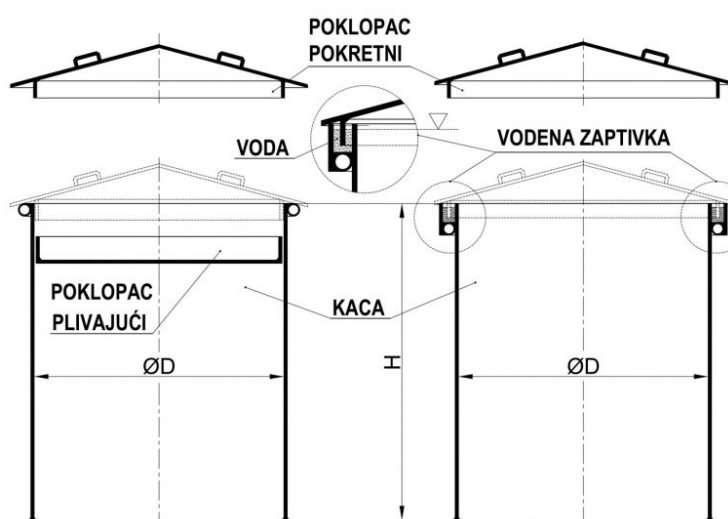

VERTIKALNI PLASTIČNI NADZEMNI REZERVOARI - TIP B

Izrađuju se u zapreminama do maksimalno 50 m³ (50.000 lit.), a maksimalni prečnik im je do Ø3.000 mm. Ovo su tzv. vertikalni nadzemni rezervoari – cisterne, koji nisu namijenjeni ukopavanju tj. zatrpavanju zemljom, već se obavezno postavljaju na ravnu krutu podlogu.

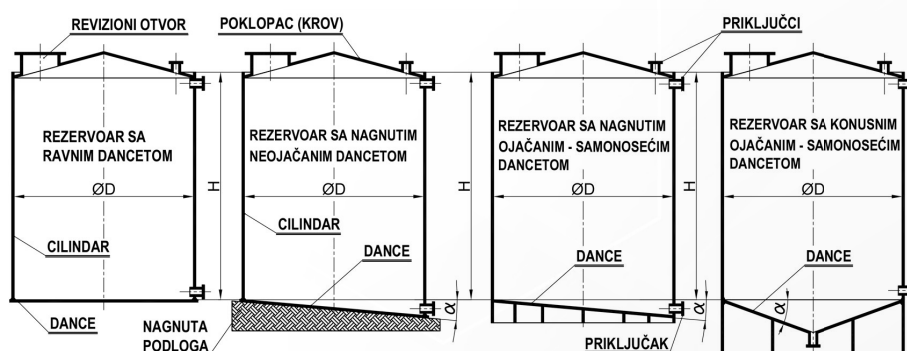

▼ DIMENZIJE I ZAPREMINJE

Zapremina (lit.)	Prečnik D (mm)	Visina H (mm)
250	600	900
350	700	910
500	800	1.000
700	900	1.100
1.000	1.000	1.270
1.500	1.200	1.330
2.000	1.300	1.510
2.500	1.300	1.885
3.000	1.300	2.260
	1.500	1.700
3.500	1.600	1.500
	1.500	1.990
4.000	1.600	1.750
	1.500	2.270
4.000	1.600	2.000
	1.800	1.600

Zapremina (lit.)	Prečnik D (mm)	Visina H (mm)
5.000	1.800	1.960
	2.000	1.600
6.000	2.000	2.360
7.000	2.000	2.230
8.000	2.000	2.550
10.000	2.000	3.190
	2.300	2.400
12.000	2.300	2.890
	2.300	3.620
15.000	2.500	3.070
	2.300	4.830
20.000	2.500	4.090

Zapremina (lit.)	Prečnik D (mm)	Visina H (mm)
25.000	2.500	5.100
	3.000	3.530
30.000	3.000	4.250
35.000	3.000	4.960
40.000	3.000	5.670
50.000	3.000	7.100

Radimo i druge
dimenzije i kombinacije
na zahtjev kupaca.

HORIZONTALNI PLASTIČNI REZERVOARI TIP – C

Plastični horizontalni rezervoari – cisterne se izrađuju u zapreminama – do 200 m³ mogu se proizvoditi u dvije varijante:

- Horizontalni plastični rezervoari za ukopavanje – cisterne
- Horizontalni plastični nadzemni rezervoari – cisterne,

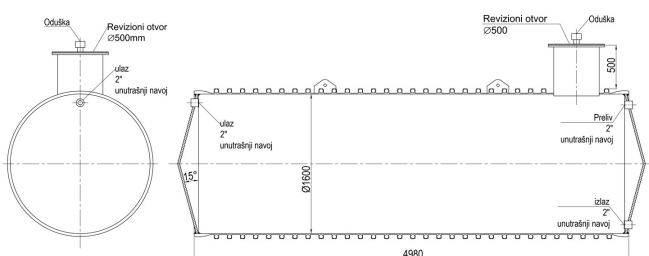
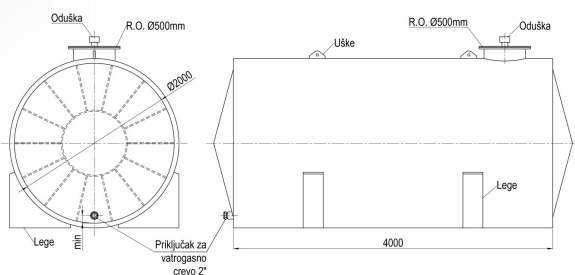

▼ DIMENZIJE I ZAPREME

Zapremina (lit.)	Prečnik D (mm)	Visina H (mm)
500	800	1.000
1.000	1.000	1.270
1.500	1.000	1.900
2.000	1.200	1.780
2.500	1.200	2.200
3.000	1.200	2.650
4.000	1.200	3.540
5.000	1.200	4.420
	1.300	3.770
6.000	1.300	4.520
7.000	1.300	5.270
	1.500	3.960
8.000	1.500	4.530
	1.600	3.980

Zapremina (lit.)	Prečnik D (mm)	Visina H (mm)
10.000	1.500	5.660
	1.600	4.980
12.000	1.600	5.970
	1.800	4.720
15.000	1.800	5.900
	2.000	4.800
18.500	2.000	5.900
	1.800	7.860
20.000	2.000	6.370
	2.300	4.870
25.000	2.000	7.960
	2.300	6.000
30.000	2.000	9.550
	2.300	7.220

Zapremina (lit.)	Prečnik D (mm)	Visina H (mm)
40.000	2.300	9.650
	2.500	8.150
50.000	3.000	5.600
	2.300	12.050
70.000	2.500	10.200
	3.000	7.070
100.000	2.500	14.270
	3.000	9.900
80.000	3.000	11.300
100.000	3.000	14.150
120.000	3.000	17.000
150.000	3.000	21.200
180.000	3.000	25.470
200.000	3.000	28.300

TERMOIZOLOVANI PLASTIČNI REZERVOARI - TIP D

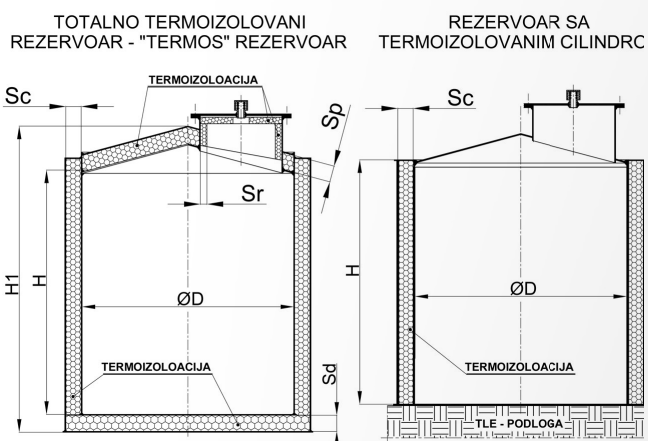

Termoizolovani plastični rezervoari se primjenjuju u slučajevima kada je unutar rezervoara potrebno održavati temperaturu koja je različita od temperature okoline u kojoj se rezervoar nalazi. Ovi plastični rezervoari projektuju se pojedinačno na zahtjev korisnika, a uslovi eksploatacije određuju debljinu izolacije. U praksi se termoizolovanje rezervoara izvodi generalno u dvije osnovne varijante – kao totalno termoizolovani rezervoar (tzv. termos rezervoar) i kao rezervoar sa termoizolovanim cilindrom.

REZERVOARI SA DUPLIM ZIDOM - TIP E



Plastični rezervoari sa duplim zidom (rezervoari sa duplim plaštom) se primjenjuju uglavnom za potrebe skladištenja opasnih materija, prije svega agresivnih tečnosti (jake kiseline, baze i tečne soli) kao i materija koje mogu ozbiljno ugroziti životnu sredinu.

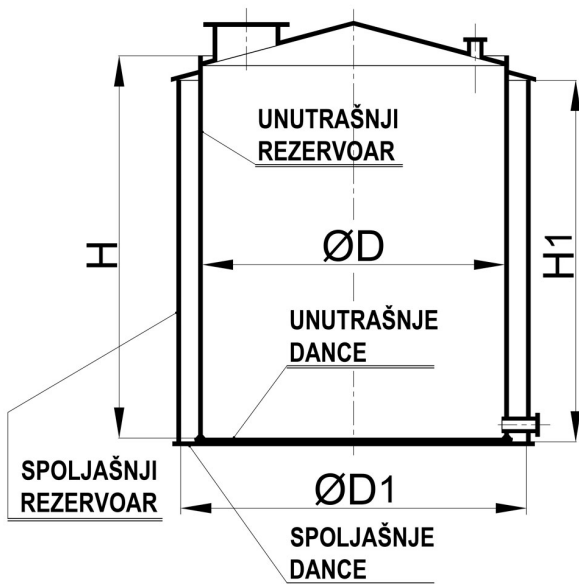

VERTIKALNI REZERVOARI ZA UKOPAVANJE - TIP F

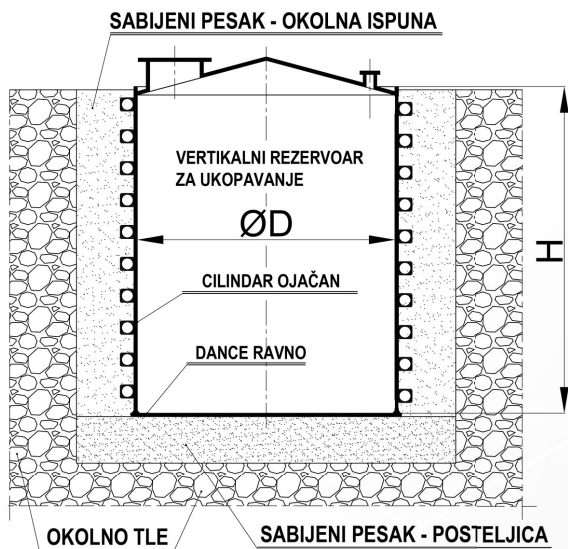

Ovi rezervoari, u svojoj standardnoj varijanti (tip F), predstavljaju najekonomičniju mada donekle “kompromisnu”, varijantu plastičnih rezervoara namijenjenih ukopavanju.

“Kompromis” se sastoji u tome što, za razliku od horizontalnih, ovi rezervoari nisu namijenjeni za potpuno – totalno ukopavanje (zatrpanje).



ELIPSASASTI REZERVOARI - TIP G

Elipsasti rezervoari su ekonomičnija (cjenovno povoljnija) varijanta gdje je potrebno postavljanje rezervoara na mjestima gdje nema dovoljno površinskog prostora, kao što su podrumi, garaže, manje pomoćne prostorije, stambeni kontejneri i kontejneri za smještaj opeme i slično, kao i u objekte gdje rezervoar treba unijeti kroz vrata, prozore i stepeništa.

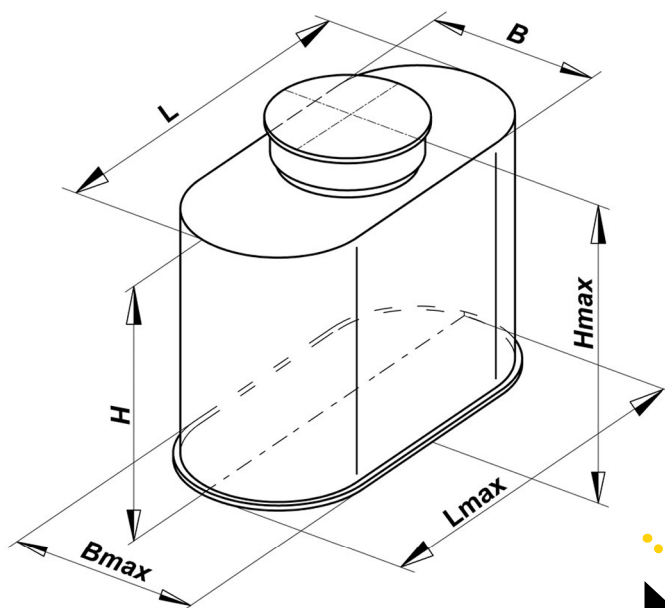

Zapremina (lit.)	500	750	1.000	1.500		2.000		
Korisna sirina B (mm)	650	650	650	650	770	770	900	900
Korisna dužina L (mm)	1.190	1.520	1.520	1.520	1.605	1.605	2.040	2.640
Korisna visina H (mm)	780	920	1.190	1.800	1.420	1.880	1.290	950
Maksimalna sirina Bmax (mm)	680	680	680	680	800	800	930	930
Maksimalna dužina Lmax (mm)	1.220	1.545	1.545	1.545	1.650	1.650	2.040	2.700
Maksimalna visina Hmax (mm)	900	1.050	1.320	1.930	1.550	2.000	1.400	1.080

REZERVOARI I POSUDE SPECIJALNIH OBLIKA I NAMJENA

Pored standardnih tipova rezervoara (A, B, C, D, E, F i G), nudimo mogućnost izrade rezervoara i posuda specijalnih oblika i namjena i specijalnih proizvoda prema zahtjevima kupaca kao što su:

- **kade, plastični kontejneri i tankvane – rezervoari četvrtastog oblika**
- **plastični skruberi (apsorberi) – aparati namijenjeni za “pranje” otpadnih gasova, dimova i isparenja**
- **plastične ventilacione cijevi i ventilacioni elementi – “dimnjaci” za odvod gasova, odnosno dovod vazduha**
- **plastični pontoni – pontonske cijevi, plastični čamci i plutajući elementi**
- **plastični rezervoari i posude za uređaje za tretman otpadnih voda**



REZEROVARI I POSUDE ZA TRETMAN OTPADNIH VODA

U našoj ponudi proizvoda imamo i rezervoare i dijelove za rezervoare za tretman (prečišćavanje, preradu) otpadnih voda. Naši plastični rezervoari i posude su, imajući u vidu njihove karakteristike kao što su otpornost na hemijske i atmosferske uticaje, uvijek trajanja, zdravstvena ispravnost, idealni da se koriste za potrebe tretmana (prerade) otpadnih voda to jest za uređaje kao što su: separatori mineralnih ulja i naftnih derivata, separatori kuhinjskih masti, prečistači hemijskim tretmanom, biološki prečistači i bio-septičke jame.



STANDARDNE VELIČINE I DIMENZIJE SEPARATORA SA BYPASOM

Tip	Nominalni protok l/s	Zapremina m ³	Dimenzije uređaja (D x L) mm	Priključne cijevi (ulaz i izlaz) mm
SEP-2	2	1	1.000x1.200	Ø125
SEP-5	5	2	1.000x2.500	Ø125
SEP-10	10	3	1.200x2.600	Ø160
SEP-15	15	5	1.500x2.800	Ø200
SEP-20	20	8	1.500x4.450	Ø200
SEP-30	30	12	1.800x4.600	Ø250
SEP-40	40	13,5	1.800x4.500	Ø250
SEP-50	50	15	2.000x4.700	Ø300
SEP-65	65	18,5	2.000x6.000	Ø300
SEP-80	80	20	2.000x6.300	Ø300
SEP-100	100	30	2.500x6.000	Ø400
SEP-150	150	36	2.500x7.300	Ø500
SEP-200	200	40	2.500x8.000	Ø600
SEP-250	250	50	2.500x10.000	Ø600

STANDARDNE VELIČINE I DIMENZIJE SEPARATORA KUHINJSKIH MASTI

Tip	Nominalni protok l/s	Radna zapremina lit.	Priključne cijevi (ulaz i izlaz) mm
SM-0.5	400	400	Ø110
SM-1	600	600	Ø110
SM-1.5	720	720	Ø110
SM-2	980	980	Ø110
SM-3	1.400	1.400	Ø110
SM-4	2.140	2.140	Ø110
SM-5	2.400	2.400	Ø125
SM-6	3.100	3.100	Ø125
SM-7	3.900	3.900	Ø125
SM-8	4.400	4.400	Ø125
SM-10	5.400	5.400	Ø125

*Dimenzije separatora "D" i "L" predstavljaju unutrašnji prečnik odnosno dužinu, analogno kao kod rezervoara tip "C".



**STANDARDNE VELIČINE I
DIMENZIJE POSTROJENJA ZA
PREČIŠĆAVANJE OTPADNIH
VODA BIO-PUR**

Tip	Ekvivalent stanovnika ES	Dnevni protok l/dan	Organsko opterećenje (gBPK/dan)
BP-10 V/U,V/N	10	1500	600
BP-20 V/U,V/N	20	3000	1200
BP-30 V/U,V/N	30	4500	1800
BP-50 V/U,V/N	50	7500	3000
H/U,H/N			
Tip	Ekvivalent stanovnika ES	Dnevni protok l/dan	Organsko opterećenje (gBPK/dan)
BP-75 V/U,V/N	75	11250	4500
H/U,H/N			
BP-100 V/U,V/N	100	15000	6000
H/U,H/N			
BP-150 V/U	150	22500	9000
H/U			
BP-200 V/U	200	30000	12000
H/U			
BP-300 V/U	300	45000	18000
H/U			
Tip	Ekvivalent stanovnika ES	Dnevni protok l/dan	Organsko opterećenje (gBPK/dan)
BP-750 H/U	750	112500	45000
BP-1000 H/U	1000	150000	60000
BP-1500 H/U	1500	225000	90000
BP-2000 H/U	2000	300000	120000
BP-3000 H/U	3000	450000	180000

V = Vertikalni | H = Horizontalni | U = Za ukopavanje | N = Nadzemni

TEHNOLOGIJA I MATERIJALI

Korištenjem tehnologije ekstruzionog spiralnog namotavanja u kombinaciji sa ekstruzionim zavarivanjem plastičnih masa i kombinaciji sa primjenom visokokvalitetnih materijala (sirovina) – polietilena visoke gustine (HDPE) i polipropilena (PP) u mogućnosti smo da izradujemo visokokvalitente i postojeane proizvode kao što su:

- **spiralno motane plastične cijevi – Spiral cijevi (kanalizacione, ventilacione, cijevi za transport opasnih i agresivnih materija...)**
- **plastične šahte (kanalizacione, vodomjerne, ventilske, kablovske, prepumpne šahte – crpne stanice, šahte za kanalizaciju pod pritiskom, šahte za umirivanje toka vode – ublažavajuće šahte...)**
- **fazonski komadi i prateći elementi za plastične cjevovode (koljena, račve, reducirani, žablji poklopci...)**
- **plastični rezervoari (nadzemni, za ukopavanje, transportni – cisterne, procesni, plastične septičke jame...)**
- **plastične kace**
- **uređaji za tretman i prečišćavanje otpadnih voda (separatori mineralnih ulja i naftnih derivata, separatori kuhinjskih masti, biološki prečišćivači, rezervoari za taloženje – taložnici, plastični rezervoari za prihvatanje otpadnih voda...)**
- **elementi procesne opreme (plastični procesni rezervoari, reaktori, taložnici, plastični skruberi – apsorberi...)**
- **plastične posude specijalnih oblika i namjena i specijalni proizvodi (plastične kade, kontajneri i tankvane, plastični ventilacioni elementi i ventilacione cijevi, plastični pontoni, čamci i plutajući elementi...)**

U proizvodnji koristimo visokokvalitene materijale koje koriste i svi svjetski proizvođači i to:

- **HDPE – polietilen visoke gustine, i to konkretno klase PE80 i klase PE100 kod kojih su garantovane mehaničke osobine i UV stabilnost – opornost na štetno razarajuće djelovanje sunčevih zraka, što čini da proizvodi pod dejstvom sunca tokom vremena ne postanu krivi i ne pucaju. Proizvodi od HDPE se, po EN 1778, preporučuju za radne temperature do 60°C, u specijalnim uslovima i do 80°C (*).**
- **PP – polipropilen koga također karakterišu garantovane mehaničke osobine i odlična otpornost na visoke temperature, pa se, po EN1778, preporučuje i za radne temperature do 90°C, u specijalnim uslovima i do 100 °C (*).**

() U slučajevima kada je temperatura medijuma veća od temperature okoline, za primjenu proizvoda od HDPE odnosno PP potrebno je kontaktirati našu tehničku službu.*

Ovo su dakle materijali visokog kvaliteta a odlikuju ih sledeće zajedničke osobine:

- **izuzetna hemijska postojanost (otpornost na djelovanje širokog spektra hemikalija kao i atmosferskih uticaja)**
- **veoma visoka udarna žilavost (opornost na lom)**
- **dug vijek trajanja (50 godina bez značajnijih promjena, a očekivani radni vijek je 100 godina)**
- **apsolutno su zdravstveno ispravni – dozvoljen je kontakt sa hranom**
- **apsolutno su ekološki bezbjedni – bez ikakvog štetnog uticaja na životnu sredinu**
- **mogućnost stoprocentne reciklaže, što također ide u prilog očuvanju životne sredine**

Posebne prednosti proizvoda izrađenih od ovih materijala jesu da ne zahtjevaju bilo kakvo posebno održavanje tokom radnog vijeka i da se u slučaju havarije, usljed više sile i slično, veoma lako i efikasno mogu reparirati zavarivanjem i vratiti u prvobitno stanje.

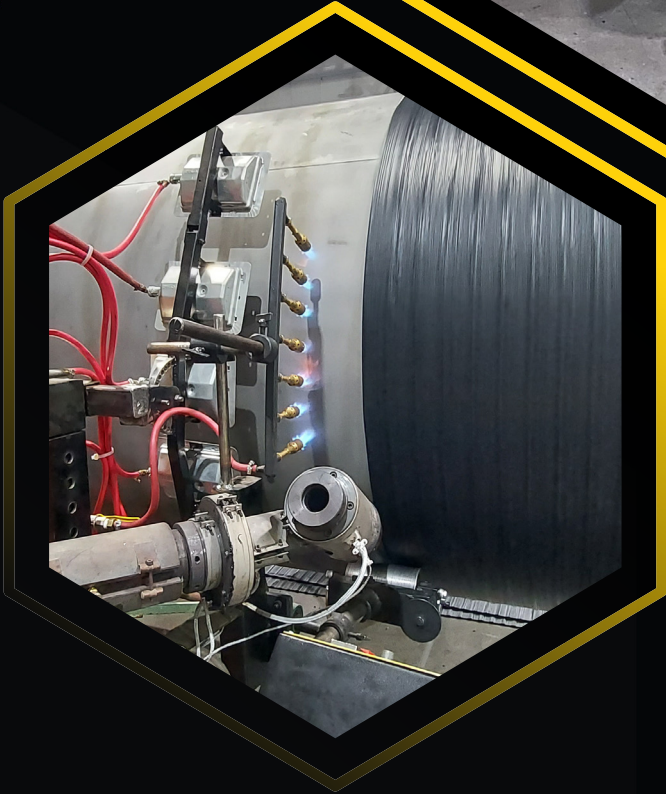
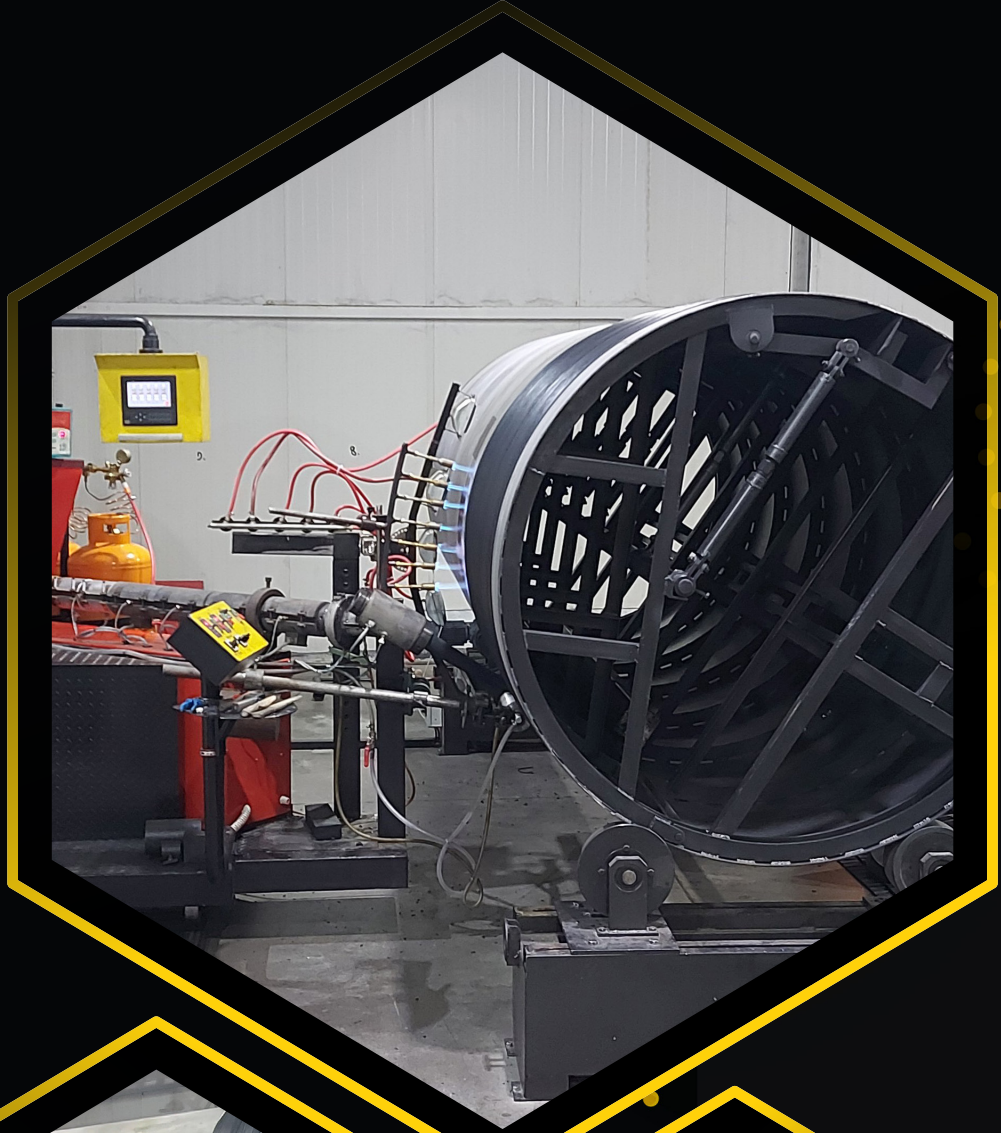

dzoniplast.com

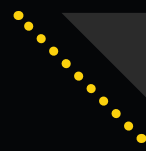

Majevičkih brigada kvart 52, broj 32,
76311 Dvorovi - Bijeljina, RS - BIH



+387 55 350 593; +387 65 600 265



info@dzoniplast.com



**DŽONI
PLAST**
by EUROTERM